

BEE 15 MB

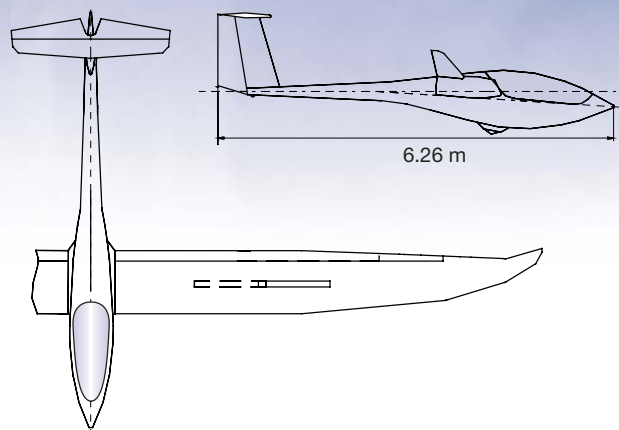

BEE 15 MB



ELAN **AMS** gliders



ELAN **AMS** gliders

APIS, BEE 15 MB, CARAT, AM-01, DC-303 ELAN, DG-505 ELAN



BEE 15 MB

AMS-FLIGHT, der Hersteller der BEE-Familie, hat eine langjährige Erfahrung als Segelflugzeug-Hersteller. Neben dem APIS und dem Motorsegler CARAT A produziert AMS-FLIGHT auch Segelflugzeuge und Motorsegler von DG-Flugzeugbau. Die Direktoren von AMS-FLIGHT, ehemals leitende Angestellte von ELAN, haben die Flugzeugabteilung von ELAN erworben und damit die Basis von AMS-FLIGHT geschaffen.

BEE -UL's werden bzgl. Design und Strukturteilen gemäß den international gültigen JAR 22 – Regularien und Bestimmungen hergestellt und getestet. Alle Herstellungs-Materialien sind Industriestandard und voll zertifiziert.

STANDARDAUSRÜSTUNG:

- Flaperons über die gesamte Spannweite (+10/-7 Grad)
- Schempp-Hirth Sturzflugbremsen
- automatische Ruderanschlüsse
- Tragflächengewicht 37,5 kg
- integrierte Winglets
- modernes Cockpitdesign
- nach vorne öffnende Kabinenhauben
- im Fluge voll verstellbare Seitenruderpedale
- Gesamttrettungssystem
- Schroth-Sicherheits-Anschnallgurtsystem
- 5 Min. Montagezeit

BEE fliegen ist purer Spaß. Eine enorm große Rollwendigkeit gewährleisten die über die gesamte Spannweite führenden Flaperons. Die Ruderdrücke sind sehr gering. Die angenehme Ruderausgeglichenheit wird sie beeindrucken.

TECHNISCHE DATEN:

Muster	: AMS BEE 15MB
Spannweite	: 15 m
Flügelfläche	: 12,26 m ²
Streckung	: 18,35
Rumpflänge	: 6,42 m
Leergewicht	: ca. 215 kg
Höchstzulässiges Abfluggewicht	: 322,5 kg
Lastvielfaches	: 5,57g/-3,57g
Gleitzahl	: 39 bei 89 km/h
Geringstes Sinken	: 0,6 m/sec. bei 80 km/h
Klappenstellungen	: +9, +5, 0, -5, -7 Grad
Max. zul. Fluggeschwindigkeit	: geprüft 245 km/h, durch Rettungssystem auf 220 km/h begrenzt
Gesamttrettungssystem	: JUNKERS Magnum 300 Speed Softpack
Motor	: Hirth F33BS
Leistung	: 20,6 kW (28 PS)
Vergaser	: Mikuni Membranvergaser
Untersetzung	: Poly-V-Riemen 1:2,5
Propeller	: NKS-flight 2-Blatt
Tankinhalt	: 14 Liter
Verbrauch im Steigflug	: 9 Liter/h



AMS - FLIGHT, d.o.o.
Kavcičeva 4
SI-1000 Ljubljana
Slovenia

tel.: ++386 (0)4 535 14 00
fax: ++386 (0)4 535 14 05
E-mail: ams@ams-flight.si
<http://www.ams-flight.si>

Generalvertretung in Deutschland, Österreich, Schweiz und Italien – Fordern Sie nähere Informationen an.

Flugschule Monte Baldo GmbH i.G.

Steigstraße 46
D-73101 Aichelberg

tel.: +49 (0) 7164 - 800581
fax: +49 (0) 7164 - 800582
mobil: +49 (0) 172 - 2694545 (W.Eisele)
E-mail: we-walter.eisele@t-online.de
<http://www.monte-baldo.de/vertrieb.htm>

NKS-flight GmbH & Co.KG

Meiningener Landstraße 7
D-97638 Mellrichstadt

tel.: +49 (0) 9776/7094850
fax: +49 (0) 9776/7094851
mobil: +49 (0) 170/4337958 (K. Seemann)
E-mail: info@nks-flight.com
<http://www.nks-flight.com>